

Małgorzata Karkocha

Uniwersytet Łódzki / University of Lodz

 <https://orcid.org/0000-0002-7747-949X>

Z potrzeby serca i ku pamięci... Fundacje kościelne Jakuba Biedy Chrostkowica (ok. 1560–1630) w Małogoszczu

Summary

By the Need of the Heart and for the Sake of Memory... Church Foundations of Jakub Bieda Chrostkowic (ca. 1560–1630) in Małogoszcz

The article presents the rich foundation activity of Jakub Bieda Chrostkowic (d. 1630), a mansionary (lower rank chaplain), then a parish priest and dean of Małogoszcz. In the years 1591–1624, this clergyman built as many as three brick churches in Małogoszcz: the parish church of St. Assumption of the Blessed Virgin Mary, the filial church of St. Stanislaus and the hospital church of Holy Cross. The first two have been preserved in good condition and serve the inhabitants to this day, the last one – destroyed by the Russian army during the Kościuszko Uprising – was demolished in the beginning of the 19th century. Moreover, Rev. Chrostkowic erected in the city the house for the mansionaries (today's parsonage), a house for the hospital parish priest, and a poorhouse called Bethany. He funded a scholarship for young people studying at the Krakow Academy. Finally, he erected St. Anne prebend and took care of the salary for the hospital prebendary. Such a significant number of religious and charitable foundations effectively prevented the presence of Reformist attitudes in Małogoszcz, which were clearly visible in this part of Lesser Poland.

Keywords: Jakub Bieda Chrostkowic, Małogoszcz, church foundations, parish church, filial church, hospital church



Streszczenie

W artykule przedstawiano bogatą działalność fundacyjną Jakuba Biedy Chrostkowica (zm. 1630), mansjonarza, następnie proboszcza i dziekana małogoskiego. Duchowny ten w latach 1591–1624 wybudował w Małogoszczu aż trzy murowane kościoły: farny pw. Wniebowzięcia Najświętszej Marii Panny, filialny pw. św. Stanisława oraz szpitalny pw. Krzyża Świętego. Dwa pierwsze zachowały się w dobrym stanie i służą mieszkańcom po dziś dzień, ostatni – zniszczony przez wojska rosyjskie w czasie insurekcji kościuszkowskiej – został rozebrany na początku XIX w. Ksiądz Chrostkowicz wystawił ponadto w mieście mansjonarię (dzisiejsza plebania), dom dla proboszcza szpitalnego oraz przytułek dla ubogich zw. Betanią. Ufundował stypendium dla młodzieży kształcącej się w Akademii Krakowskiej. Erygował wreszcie prebendę św. Anny i zadbał o uposażenie dla prebendarza szpitalnego. Tak liczne fundacje sakralne i dobroczynne skutecznie zapobiegały obecności w Małogoszczu postaw reformacyjnych, które zaznaczyły się wyraźnie w tej części Małopolski.

Słowa kluczowe: Jakub Bieda Chrostkowicz, Małogoszcz, fundacje kościelne, kościół parafialny, kościół filialny, kościół szpitalny

*[...] nie zatrze się pamięć o nim,
a imię jego żyć będzie z pokolenia w pokolenie.
[...] Za życia zostawi imię [większe] niż tysiąc [innych],
które po śmierci jeszcze wzrosnie.*

(Syr 39,9–11)¹

Ksiądz Jakub Bieda Chrostkowicz (Chrostkowicz *vel* Chrostek) zapisał bez wątpienia jedną z najpiękniejszych kart w historii Małogoszcza. Był nie tylko umysłem światłym i wielkim dobrodziejem lokalnej społeczności, ale także prawdziwym budowniczym. W latach 1591–1624 wznosił w mieście trzy murowane kościoły: parafialny pw. Wniebowzięcia Najświętszej Marii Panny, filialny pw. św. Stanisława (obecnie kaplica cmentarna) i szpitalny pw. Krzyża Świętego (niezachowany). Zbudował nadto mansjonarię – piętrowy dom dla niższego duchowieństwa, mieszczący także szkołę (1609), oraz dom dla ubogich i chorych zw. Betanią (1609–1615). Erygował prebendę św. Anny (1600)² i ufundował stypendium dla miejscowej młodzieży, pobierającej nauki w Akademii Krakow-

¹ Cyt. za: Biblia Tysiąclecia, wydanie elektroniczne: <https://biblia.deon.pl/rozdzial.php?id=629> (dostęp: 27 I 2023).

² Szczegółowo na ten temat *vide*: J. Wiśniewski, *Historyczny opis kościołów, miast, zabytków i pamiątek w Jędrzejowskiem*, Marjówka 1930 (reprint: Kielce 2000), s. 152–153.

skiej (1627). Troszcząc się zaś o rozwój kultury i oświaty dla dorosłych, w 1602 r. założył Bractwo Literackie Najświętszej Marii Panny³. Pozostawił wreszcie bogaty zapis na utrzymanie prebendarza Krzyża Świętego i szpitala w Małogoszczu.

Jakub Bieda Chrostkowic

O bohaterze niniejszego szkicu i jego działalności na probostwie w Małogoszczu wiadomo całkiem sporo. Podstawowe informacje biograficzne zebrali ks. Jan Wiśniewski⁴, Eugeniusz Kosik i ks. Marian Paulewicz⁵. Jakub Bieda Chrostkowic – wzmiankowany w źródłach także jako Chrostkowicz, Chrostek – przyszedł na świat około 1560 r. w średniozamożnej rodzinie mieszczańskiej. Matką jego była Anna Chrostkówna, a ojcem Michał Bieda. W XV i XVI stuleciu rodziny Chrostków i Biedów były powszechnie znane i poważane w Małogoszczu; kilku przedstawicieli należało do stanu duchownego, kilku innych natomiast pełniło funkcję rajców. Brat Jakuba, Andrzej, zmarł wraz z dziadkiem Wojciechem Chrostkiem na morowe powietrze w 1591 r. Z rodzeństwa pozostała mu tylko siostra Agnieszka – zamężna potem za Andrzejem Stalmachem. Nie jest wiadomo, dlaczego przyszedł duchowny legitymował się nazwiskiem matki. Być może rodzina Chrostków była znacznieszka, a może darzył matkę większą estymą?

Jakub kształcił się w miejscowej szkole parafialnej, która stała na całkiem niezłym poziomie⁶, następnie zaś podjął studia w Akademii Krakowskiej. Ukończył je w 1586 r., uzyskując stopień bakałarza nauk wyzwolonych. Studiował potem teologię i otrzymał święcenia kapłańskie. Po powrocie do Małogoszcza objął stanowisko mansjonarza (wikariusza) w tamtejszej farze. W wieku 31 lat był już seniorem kolegium mansjonarzy i *de facto* zarządzał probostwem, gdyż miejscowy pleban – biskup krakowski Piotr Tylicki (1543–1616)⁷, nie rezydował w parafii, pobierając

³ Dokument erekcyjny tego bractwa, wystawiony w Krakowie 25 VII 1602 r.: *ibidem*, s. 155–156.

⁴ *Ibidem*, s. 214–231.

⁵ E. Kosik, *Chrostowice z Małogoszcza*, „Nasza Przeszłość” 1973, R. XL, s. 175–182; idem, M. Paulewicz, *Budowniczy Małogoszcza Jakub Bieda Chrostkowicz*, [w:] *W kasztelańskim Małogoszczu. Monografia historyczno-gospodarcza Małogoszcza i okolicy*, red. E. Kosik, Kielce 1994, s. 67–70.

⁶ *Vide*: E. Kosik, *Szkolnictwo i oświata w Małogoszczu do 1869 r.*, [w:] *W kasztelańskim Małogoszczu...*, s. 71–74.

⁷ Informacje biograficzne: L. Łętowski, *Katalog biskupów, prałatów i kanoników krakowskich*, t. II (*Biskupi krakowscy*), Kraków 1852, s. 162–169; B. Kumor, *Dzieje diecezji krakowskiej do roku 1795*, t. I, Kraków 1998, s. 520–521; S. Achremczyk, R. Marchwiński, J. Przeracki, *Poczet biskupów warmińskich*, Olsztyn 1994, s. 125–127; P. Nitecki, *Biskupi Kościoła*

jedynie dochody z tego beneficjum. W latach 1602–1604, nie rezygnując z funkcji seniora mansjonarzy, ks. Chrostkowicz podjął obowiązki proboszcza w sąsiednim Bolminie. Wystawił tam wówczas plebanię oraz murowany kościół pw. Narodzenia Najświętszej Marii Panny, który wkrótce po konsekracji stał się świątynią parafialną (1617).

Dnia 8 lutego 1602 r. na sejmie w Warszawie Zygmunt III Waza nadał prezentę na probostwo małogoskie, wakujące po śmierci ks. Samuela Dunin Wolskiego⁸, znanemu sobie z gorliwości Jakubowi Biedzie Chrostkowicowi. Sejm musiał wyrazić zgodę na prezentę królewską, gdyż było to probostwo zastrzeżone wyłącznie dla szlachty. Dwa lata później Małogoszcz stał się siedzibą dekanatu obejmującego 15 parafii, a ks. Chrostkowicz został pierwszym jego dziekanem. Zmarł w rodzinnej miejscowości w styczniu 1630 r., w wieku 70 lat. Jego następcą na stanowisku proboszcza i dziekana małogoskiego, siostrzeniec Jakub Stalmach Chrostkowicz (1603–1649)⁹, wystawił mu w kościele parafialnym marmurowe epitafium z malowanym na blasze owalnym portretem zmarłego (il. 1)¹⁰. Rozbudowana inskrypcja w języku łacińskim poświadcza bogatą działalność fundacyjną tego kapłana, który przez ponad czterdzieści lat pracował na rzecz Kościoła i lokalnej społeczności, zapisując się złotymi zgłoskami w historii Małogoszcza¹¹.

w Polsce w latach 965–1999. Słownik biograficzny, Warszawa 2000, kol. 457. O działalności ks. P. Tylickiego na probostwie w Małogoszczu *vide*: J. Wiśniewski, *op. cit.*, s. 205–209.

⁸ Więcej na temat tego kapłana: J. Wiśniewski, *op. cit.*, s. 210–214.

⁹ Informacje biograficzne: J. Wiśniewski, *op. cit.*, s. 232–238; E. Kosik, *Chrostowice z Małogoszcza...*, s. 181–182.

¹⁰ Właściwie jest to podwójne epitafium upamiętniające ks. Chrostkowica oraz jego przyjaciela i dobrodzieja parafii małogoskiej – ks. Jana Stefańskiego h. Prus I (ok. 1562–1635), kanonika sandomierskiego, proboszcza w Stężycy i Piekoszowie. Tablice inskrypcyjne obramione są dekoracyjną bordiurą i zwieńczone półkolistym frontonem, w polu którego umieszczono podobizny zmarłych na złotym tle. Oba portrety trumienne były prezentowane na wystawie *Polaków portret własny*, zorganizowanej w Muzeum Narodowym w Krakowie w 1979 r. – *vide*: Archiwum Diecezjalne w Kielcach [dalej: ADK], Małogoszcz. Akta parafii za lata 1951–1979, sygn. PM-2/4, k. 241. Katalog wystawy: *Polaków portret własny*, red. M. Rostworowski, cz. 1 (*ilustracje*), Warszawa 1983; cz. 2 (*opisanie ilustracji*), Warszawa 1986 (w katalogu brak jednak wzmianki i omówienia obu tych obiektów). Treść inskrypcji nagrobnej notują: *Corpus inscriptionum Poloniae*, t. I (*Województwo kieleckie*), red. J. Szymański, z. 2 (*Jędrzejów i region jędrzejowski*), wydała, wstępem i komentarzem opatrzyła B. Trelińska, Kielce 1978, s. 114–116, nr 116; M. Rawita-Witanowski, *op. cit.*, s. 118; J. Wiśniewski, *op. cit.*, s. 127 (z błędami). Omówienie zabytku: M. Karkocha, *Epigrafika w Małogoszczu XVI–XVIII w.*, „Acta Universitatis Lodzianensis. Folia Historica” 2015, z. 95, s. 29–33.

¹¹ J. Wiśniewski, *op. cit.*, s. 214 i nn.; E. Kosik, *Chrostowice z Małogoszcza...*, s. 176–181; idem, M. Paulewicz, *op. cit.*, s. 67–70; ks. S. Stuczeń, *Parafia małogoska i jej ostatni proboszcz*



1. Podwójne epitafium księży: Jakuba Biedy Chrostkowica (z prawej) i Jana Stefańskiego w kościele parafialnym w Małogoszczu, ściana południowa prezbiterium, ok. 1635
Fot. M. Karkocha

Kościół parafialny

Pierwsza wzmianka o świątyni małogoskiej pochodzi z 1141 r. Znajdowała się ona na podgrodzium i najpewniej była drewniana. Uległa spaleniu wraz z grodem podczas najeźdu Tatarów w 1259 r.¹² Po przeniesieniu miasta na obecne miejsce wzniesiony został nowy kościół, również drewniany, noszący wezwanie św. Mikołaja biskupa i św. Małgorzaty, dziewicy i męczennicy. W 1342 r. król Kazimierz Wielki zwiększył jego uposażenie, przekazując miejscowemu plebanowi – archidiakonowi sandomierskiemu Janowi¹³ i jego następcom zachodnią część miasta oraz rozległy

ś.p. ks. prałat Bieroński, „Przegląd Katolicki” 1899, R. XXXVII, nr 19, s. 296; M. Rawita-Witanowski, *Dawny powiat checiński. Z ilustracjami prof. Jana Olszewskiego*, oprac. D. Kalina, Kielce 2001, s. 109–110 i nn. *Vide* też: E. Koprowski, Kościół parafialny w Małogoszczu, 400 lat służby na pielgrzymkim szlaku do świętości i nieba. Zarys dziejów historycznych, ADK, Akta kurialne. Akta parafii Małogoszcz 1982–2002, sygn. PM-2/5, k. 107–108.

¹² Według miejscowej tradycji pierwotna osada i gród książęcy znajdowały się na przyległej górze Bocheniec (M. Rawita-Witanowski, *op. cit.*, s. 101; S. Borkiewicz, Z. Linowski, *Monografia historyczna i gospodarcza ziemi jędrzejowskiej*, Kielce 1937, s. 96). Lokalizacja małogoskiego grodu kasztelańskiego do dziś pozostaje w sferze domniemywań.

¹³ Informacje biograficzne: J. Wiśniewski, *op. cit.*, s. 170, 174.

kompleks gruntów „począwszy od kościoła, lasy, bory, gaje ze wszystkimi pszczelnikami, pożytkami idąc na zachód słońca aż do rzeki zwanej Pierzchnicą [...]”¹⁴, nadto pobliską wieś Popowice. Nadanie uzupełnione zostało cłem królewskim z Małogoszcza, Kurzelowa i Chęcina, ściągającym co dziewiąty dzień, a także dwoma świętnikami do obsługi kościoła. Od tego czasu beneficjum małogoskie zaliczane było do bardziej intratnych, a ponieważ było kolacji monarszej, przeważnie otrzymywali je wysocy dygnitarze duchowni bądź osoby mile widziane na dworze królewskim¹⁵.

W latach 1591–1595, najpewniej na miejscu wcześniejszego¹⁶, Jakub Bieda Chrostkowicz wystawił kościół murowany pw. Wniebowzięcia Najświętszej Marii Panny. Konsekrował go 15 października 1595 r. biskup chełmiński i wieczysty administrator diecezji pomezkańskiej, a uprzednio pleban w Małogoszczu Piotr Tylicki, z upoważnienia arcybiskupa gnieźnieńskiego Stanisława Karnkowskiego (1520–1603)¹⁷. Fakt ten poświadcza tablica inskrypcyjna umieszczona na ścianie północnej prezbiterium, w bogatym obramieniu, nad którą widnieją herb Lubicz, krzyż, infuła oraz pastorał – odnoszące się do stanu szlacheckiego i godności biskupiej Tylickiego. Inny napis, znajdujący się na szkarpie przy wejściu do zakrystii, informuje o zakończeniu prac nad budową sklepienia prezbiterium w 1593 r.¹⁸

Oddana do użytku publicznego świątynia w kolejnych latach była upiększana i powiększana. W 1624 r. otrzymała masywną, czworoboczną wieżę pełniącą funkcję dzwonnicy, na której umieszczono wykonany przez miejscowych rzemieślników zegar. Znacznie później (1894) do wieży dostawiona została kruchta¹⁹.

¹⁴ Cyt. za: J. Wiśniewski, *op. cit.*, s. 171. Pełny polski przekład tego przywileju: *ibidem*, s. 170–174; znaczne fragmenty: M. Rawita-Witanowski, *op. cit.*, s. 105–106 oraz ks. Wł. Siar. [Władysław Siarkowski], *Małogoszcz*, „Gazeta Kielecka” 1872, R. III, nr 93, s. 369. Tekst nadania w oryginale: J. Wiśniewski, *op. cit.*, s. 424–429; edycja źródłowa: *Zbiór dokumentów małopolskich*, wyd. S. Kuraś, I. Sułkowska-Kuraś, cz. 4 (*Dokumenty z lat 1211–1400*), Wrocław–Warszawa–Kraków 1969, s. 71–76, nr 927.

¹⁵ J. Wiśniewski, *op. cit.*, s. 116–117; E. Kosik, *Parafia małogoska*, [w:] *W kasztelańskim Małogoszczu...*, s. 60–61; *Katalog zabytków sztuki w Polsce*, t. III (*Województwo kieleckie*), red. J.Z. Łoziński, B. Wolff, z. 3 (*Powiat jędrzejowski*), oprac. T. Przykowski, Warszawa 1957 [dalej: *Katalog zabytków*], s. 18; C. Hadamik, D. Kalina, E. Traczyński, *Miasto i gmina Małogoszcz*, Kielce 2006, s. 118–119 [seria: *Dzieje i zabytki małych ojczyzn*, red. R. Mirowski]; M. Rawita-Witanowski, *op. cit.*, s. 104, 108.

¹⁶ D. Górna, *Wyniki badań archeologicznych prowadzonych w latach 1973–1974 w Małogoszczu i Bocheńcu, woj. kieleckie*, „Światowit” 1982, t. XXXV, s. 178.

¹⁷ H. Kowalska, *Karnkowski Stanisław*, [w:] *Polski słownik biograficzny* [dalej: *PSB*], t. XII, Wrocław–Warszawa–Kraków 1966, s. 77–82.

¹⁸ Tekst obu inskrypcji podaje *Corpus inscriptionum...*, s. 100–103, nr 97 i 99. *Vide* też: M. Karkocha, *op. cit.*, s. 24–26 oraz il. 2 na s. 30; M. Rawita-Witanowski, *op. cit.*, s. 110–111.

¹⁹ J. Wiśniewski, *op. cit.*, s. 119–120; *Katalog zabytków*, s. 18; M. Rawita-Witanowski, *op. cit.*, s. 111; E. Koprowski, *Kościół parafialny w Małogoszczu...*, ADK, Akta kurialne. Akta

O funduszach na budowę kościoła i sposobie ich gromadzenia dowiadujemy się z akt grodzkich chęcińskich z 1606 r., w których zachowały się wzmianki z zeznań ks. Chrostkowica:

bom poczynał budować sam robiąc z rzemieślnikiem, a płaciłem mu częścią z wysługi [własnych dochodów – przyp. M.K.], częścią z chudoby swej, a potem widząc moje conatum ludzie dobrzy, miewałech zacne subsidia y eleemosiny tak od Jego Królewskiej Mości (Zygmunta III) i od śp. nieboski królowej (Anny Jagiellonki, żony Stefana Batorego [...]), jako tesz i od Ich Mci X. Biskupów y znacznych ludzi płci oboiey. I z Rusi nie beło tego ślachcica, który by mi, do Częstochowey jadąc, eleemosiny nie posłał²⁰.

Budowla jest orientowana, murowana z kamienia wapiennego i cegły, tynkowana, oszkarpowana na narożach (il. 2–4). Ma jedną, dwuprzęsłową nawę na planie wydłużonego prostokąta oraz trójprzęsłowe, węższe i niższe od niej prezbiterium, zamknięte trójbocznie. Od północy przy prezbiterium mieści się zakrystia i niewielki skarbczyk, a przy nawie kaplica pw. Matki Boskiej Szkaplerznej oraz pięcioboczna przybudówka z kruchtą w przyziemiu i składzikiem na piętrze. Druga kaplica, poświęcona św. Annie, usytuowana jest od południa. Do kościoła przylega od zachodu czterokondygnacyjna wieża zwieńczona sygnaturką, która pierwotnie mieściła dwa dzwony odlane w 1655 r. przez znanego ludwisarza Benedykta Briota z Lotaryngii²¹. Przed nią usytuowana jest prostokątna kruchta. Sklepienia nawy i prezbiterium są kolebkowo-krzyżowe z nałożonymi stiukowymi żebrami, w zakrystii, składziku i kruchcie północnej – kolebkowe, w przyziemiu wieży zaś kolebkowo-krzyżowe. Kaplice, otwarte do nawy arkadami, mają kopuły na pendentywach. Prezbiterium, nawa i kruchta zachodnia nakryte są dachem dwuspadowym, kaplica południowa dachem czterospadowym o lekko wybrzuszonych połaciach, wieża dachem namiotowym, natomiast reszta pomieszczeń dachem jednospado-

parafii Małogoszcz 1982–2002, sygn. PM-2/5, k. 101. Widok świątyni przed wybudowaniem zachodniej kruchty ukazuje rycina Jana Nepomucena Lewickiego, opublikowana na łamach „Tygodnika Ilustrowanego” 1861, t. IV, nr 104, s. 116.

²⁰ Cyt. za: J. Wiśniewski, *op. cit.*, s. 121 (na s. 120 tego opracowania wyszczególniono konkretne kwoty wydane na budowę i wyposażenie wnętrza). *Vide* też: ks. S. Stuczeń, *op. cit.*, s. 296; ks. Wł. Siar. [Władysław Siarkowski], *Małogoszcz...*, s. 369; M. Rawita-Witanowski, *op. cit.*, s. 112; E. Koproński, *Kościół parafialny w Małogoszczu...*, ADK, Akta kurialne. Akta parafii Małogoszcz 1982–2002, sygn. PM-2/5, k. 97.

²¹ Analiza stylistyczna obu tych zabytków: M. Karkocha, *Zabytkowe dzwony kościelne na terenie diecezji kieleckiej. Warsztaty i twórcy*, „Przegląd Nauk Historycznych” 2015, R. XIV, nr 2, s. 179–180 oraz il. 1–4, s. 181–182. *Vide* też: *Corpus inscriptionu...*, s. 120–121, nr 123 i 124. *Katalog zabytków*, s. 20 notuje tylko jeden dzwon B. Briota w Małogoszczu.

wym (pulpitowym). Nad nawą od strony prezbiterium znajduje się czworoboczna wieżyczka na sygnaturkę z ażurową latarnią (dodana zapewne pod koniec XIX w.), zwieńczona dachem wieżowym z krzyżem. Pokrycie kościoła stanowiła pierwotnie dachówka holenderska, wyrabiana – jak głosi tradycja – przez miejscowych garnarzy; w czasach współczesnych zastąpiono ją blachą cynkową. Wnętrze oświetlają prostokątne okna, umieszczone w rozglifionych, górą zamkniętych półkoliście otworach. W elewacjach obu kaplic i w przyziemiu wieży od strony północnej znajdują się również okulusy. Poszczególne kondygnacje wieży oddzielone są profilowanymi gzymsami i przeparte pojedynczymi otworami strzelniczymi. Najwyższa ozdobiona jest niszami w formie aediculi, mieszczącymi rzeźby Jakuba Starszego, Matki Boskiej z Dzieciątkiem i bliżej nieznanego biskupa²².

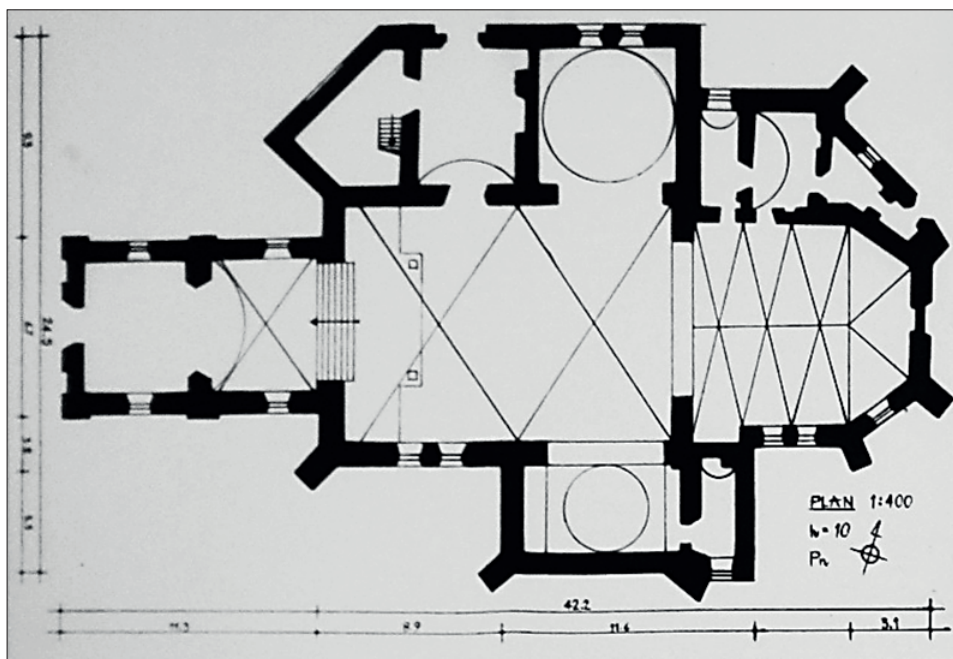

2. Kościół parafialny w Małogoszczu, rzut przyziemia

(Źródło: Wojewódzki Urząd Ochrony Zabytków w Kielcach, Małogoszcz. Kościół parafialny pw. Wniebowzięcia NPM, tzw. Biała karta, oprac. R. Postek, 1985)

²² J. Wiśniewski, *op. cit.*, s. 118–119; *Katalog zabytków*, s. 18; E. Kosik, *Parafia małogoska...*, s. 63; idem, M. Paulewicz, *op. cit.*, s. 68–69; C. Hadamik, D. Kalina, E. Traczyński, *op. cit.*, s. 176–177; oraz Wojewódzki Urząd Ochrony Zabytków w Kielcach [dalej: WUOZ], Małogoszcz. Kościół parafialny pw. Wniebowzięcia NMP w Małogoszczu, tzw. Biała karta, oprac. R. Postek, 15 XI 1985.

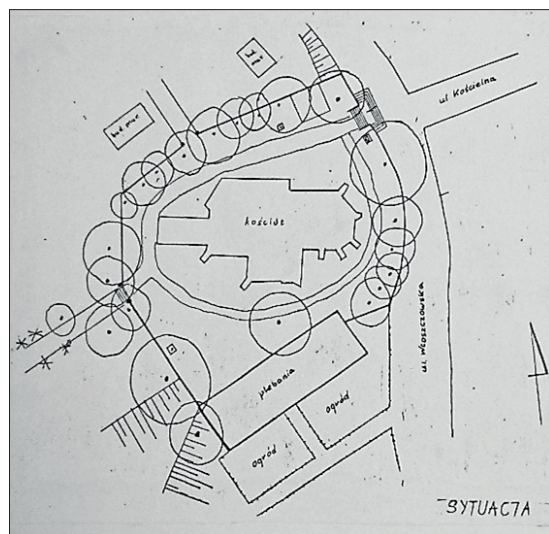

3. Kościół parafialny w Małogoszczu, plan sytuacyjny
(Źródło: Wojewódzki Urząd Ochrony Zabytków w Kielcach, Małogoszcz. Kościół parafialny pw. Wniebowzięcia NPM, tzw. Biała karta, oprac. R. Postek, 1985)



4. Kościół parafialny w Małogoszczu, widok od strony północno-wschodniej
Fot. M. Karkocha, 2023

Jakub Bieda Chrostkowiec nie szczędził środków na upiększenie małogoskiej fary, dopomogli mu też hojni darczyńcy. Na wyposażenie kościoła składa się pięć ołtarzy (il. 5–8), ambona, marmurowa chrzcielnica, organy, konfesjonały, jednorzędowe stalle (kaplica północna), ławki kolatorskie i dla wiernych. Ołtarze pochodzą z końca XVI i pierwszej połowy XVII w., utrzymane są w stylu późnego renesansu i baroku. Są przyściennie, architektoniczne, bogato zdobione dekoracją snycerską. W ołtarzu głównym znajduje się cudowna figura Jezusa Ukrzyżowanego²³, zasłaniana obrazem ze sceną Wniebowzięcia Najświętszej Marii Panny²⁴. Ołtarz w kaplicy św. Anny (południowa) jest dwukondygnacyjny, o schemacie trójpolowego łuku triumfalnego, z centralnie umieszczoną rzeźbą św. Anny Samotrzec i rzeźbą Boga Ojca powyżej. Pozostałe ołtarze – w formie serliany – ozdobione są obrazami św. Jakuba Większego, św. Mikołaja biskupa oraz Matki Boskiej Różańcowej²⁵. Warto nadmienić, że na wyposażeniu kościoła znajduje się również wiele cennych szat i naczyń liturgicznych²⁶, jak choćby późnogotycka monstrancja wieżyczkowa²⁷ czy oryginalny trybularz ozdobiony medalikami i monetami polskimi z XVI w.²⁸

W drugiej połowie XVIII stulecia świątynia znajdowała się w złym stanie technicznym. Świadczy o tym kontrakt z 1779 r. między ks. Tomaszem Junoszą Szaniawskim (zm. 1780), kanclerzem metropolitarzym gnieźnieńskim i miejscowym plebanem, a jego koadiutorem, ks. Ignacym Malczewskim (zm. 1809), dotyczący wypuszczenia temu ostatniemu w trzyletnią dzierżawę całego uposażenia probostwa wraz z wsią Popowice. W dokumencie tym czytamy:

²³ Obok niej widnieje 12 wotów srebrnych, z których cztery mają wyryte niemowlęta w powi- jakach, a jedno zostało ofiarowane przez szlachetnie urodzoną Annę Kosowską w 1648 r. *Vide*: O Panu Jezusie w wielkim ołtarzu łaskami słynącym, ADK, Akta parafialne II Małogoszcz. Różne akta z XIX w., 1792–1882, sygn. IIPM-I/6, k. 88–88v. Zawarte w tym źródle informacje zostały powtórzone przez J. Wiśniowskiego, *op. cit.*, s. 123–124.

²⁴ Jest to dość wierna kopia jednego z obrazów hiszpańskiego malarza Bartolomé Estebana Murillo o tej samej tematyce.

²⁵ Dodajmy w tym miejscu, że nowatorska kompozycja ołtarzy, opartych bądź na trójpolowym łuku triumfalnym, bądź na schemacie serliany, wyraźnie kontrastuje z tradycyjnym, postgotyckim charakterem niektórych elementów architektury świątyni. Za zwrócenie mi na to uwagi serdecznie dziękuję prof. dr. hab. Zbigniewowi Bani. Znaczenie tego typu ołtarzy w procesie kształtowania nastaw ołtarzowych wydobyl F. Stolor, *Główne typy kompozycyjne drewnianych ołtarzy w Małopolsce po roku 1600*, [w:] *Sztuka około roku 1600. Materiały Sesji Stowarzyszenia Historyków Sztuki zorganizowanej przy współpracy Wydziału Kultury Prezydium Wojewódzkiej Rady Narodowej w Lublinie, Lublin, listopad 1972*, red. T. Hrankowska, Warszawa 1974, s. 339–353, zwłaszcza s. 346–351.

²⁶ Część z nich wzmiankuje *Katalog zabytków*, s. 19–20.

²⁷ WUOZ, Małogoszcz. Monstrancja, tzw. Biała karta, oprac. M. Zając, M. Choder, 10 XI 1985.

²⁸ K. Kozioł, *Kadzielnica z Małogoszcz*, „Biuletyn Numizmatyczny” 1976, nr 6(114), s. 113–115. *Vide*: WUOZ, Małogoszcz. Trybularz, tzw. Biała karta, oprac. E. Horna, 20 XI 1985.

A że i reperacja kościelna zachodzi przez upadającą dachówkę i pogniłe krokwy, zaczym ta od dyspozycy J.W.X. Kanclerza ma zawisnąć, o której jednak tenże J.W.X. Kanclerz zaradzać jak najpilniej obliguje się, aby w ruinę nie szedł kościół. Interea dla uniknienia jesiennych niepogód, aby zacieki nie rujnowały sklepień i murów do reszty, W.J.X. Kanclerz przyjąć deklaruje to, coby W.J.X. Koadiutor na tak pilne poratowanie upadających pokrywek przed jesienią wyexpensował²⁹.

Wypełniając przyjęte na siebie zobowiązania, ks. Malczewski – już jako proboszcz (został nim po rychłej śmierci ks. Szaniawskiego w 1780 r.) – przeprowadził generalny remont świątyni, m.in. naprawiono sklepienia, wymieniono zniszczoną więźbę dachową i położono nową dachówkę. Jednak aby zgromadzić niezbędne fundusze, trzeba było przetopić część sreber kościelnych (sześć lichtarzy, wielki krzyż z wyobrażeniami ewangelistów, koronę Matki Boskiej, kilka uszkodzonych kielichów itp.) oraz sprzedać korale i perły maryjne³⁰.



5–6. Kościół parafialny w Małogoszczu, ołtarze – główny pw. Wniebowzięcia Najświętszej Marii Panny i boczny pw. św. Jakuba Większego. Fot. M. Karkocha, 2016

²⁹ Cyt. za: ks. S. Stuczeń, *op. cit.*, s. 297. Cf. J. Wiśniewski, *op. cit.*, s. 262.

³⁰ Ks. S. Stuczeń, *op. cit.*, s. 297; J. Wiśniewski, *op. cit.*, s. 263–264.



7–8. Kościół parafialny w Małogoszczu, ołtarze w kaplicach bocznych
Fot. M. Karkocha, 2016

Świątynia była restaurowana i przebudowywana również w późniejszym czasie: w latach osiemdziesiątych i dziewięćdziesiątych XIX w.³¹ oraz w połowie ubiegłego stulecia³². W latach 1912–1914 wewnątrz zostało ozdobione polichromią wykonaną przez bliżej nieznanego przedsiębiorcę z Kielc Rygła i młodego warszawskiego malarza Świniarskiego³³, a w latach osiemdziesiątych przebudowano ostatnią kondygnację wieży i nakryto ją nowym hełmem³⁴.

³¹ *Vide* np.: Ks. Stefan Stuczeń, wikariusz małogoski do Konsystorza Generalnego Diecezji Kielecko-Krakowskiej, Małogoszcz 8(20) I 1881, ADK, Akta konsystorskie parafii Małogoszcz, 1825–1935, sygn. PM-2/2, k. 446–446v; ks. Nestor Bieroński, proboszcz parafii małogoskiej do Konsystorza Generalnego Diecezji Kielecko-Krakowskiej, Małogoszcz 8(20) I 1882, *ibidem*, k. 449–449v, 451; E. Koprowski, Kościół parafialny w Małogoszczu..., ADK, Akta kurialne. Akta parafii Małogoszcz 1982–2002, sygn. PM-2/5, k. 100. *Vide* też: [ks. S. Stuczeń], *Parafia małogoska i jej ostatni proboszcz ś.p. ks. prałat Bieroński. (Ciąg dalszy)*, „Przegląd Katolicki” 1899, R. XXXVII, nr 21, s. 329–330.

³² Sprawozdanie o stanie parafii Małogoszcz przed wizytacją kanoniczną w 1978 r., ADK, Małogoszcz. Akta parafii za lata 1951–1979, sygn. PM-2/4, k. 225.

³³ Korespondencja miejscowego proboszcza z władzami kościelnymi z lat 1951–1952, *ibidem*, k. 4–6; Protokół z oględzin kościoła parafialnego w Małogoszczu z 1953 r., *ibidem*, k. 10–11v.

³⁴ Przebudowa była konieczna ze względu na pęknięcia ścian powstałe na skutek działalności Cementowni Małogoszcz. *Vide*: Koncepcja przebudowy wieży kościoła parafialnego

Kościół filialny na wzgórzu Babinek

Równoległe z pracami nad wykańczaniem i upiększaniem świątyni farnej, Jakub Bieda Chrostkowiec podjął dzieło budowy drugiego kościoła w Małogoszczu. Stanął on w latach 1595–1599 na pobliskim wzgórzu Babinek (dziś cmentarz parafialny), oddalonym od centrum miasta o około 800 m. Konsekracji nowej świątyni pw. św. Stanisława, biskupa i męczennika, dokonał 19 sierpnia 1599 r. biskup leodycejski i sufragan krakowski Paweł Dembski *vel* Dębski (ok. 1540–1614)³⁵, za zgodą arcybiskupa gnieźnieńskiego S. Karnkowskiego. Świadczy o tym łacińska inskrypcja umieszczona na tablicy z piaskowca, w prezbiterium z lewej strony ołtarza³⁶. Z pozostawionych przez fundatora rachunków wynika, że prace budowlane kosztowały ogółem 116 zł 21 gr, a pokrycie dachu 96 zł 19 gr. W 1600 r. pieczęć nad świątynią objął prebendarz św. Anny. Dwa wieki później (od 1817) zaczęła ona pełnić funkcję kaplicy cmentarnej³⁷.

Kościół jest orientowany, murowany z kamienia łupanego, otynkowany, założony na planie podłużnym (il. 9–11). Składa się z prostokątnej nawy nakrytej stropem i nieco węższego, prostokątnego prezbiterium zamkniętego ścianą prostą, nakrytego dwoma przęsłami sklepienia kolebkowo-krzyżowego z lunetami. Od strony północnej przy prezbiterium znajduje się niewielka zakrystia (zapewne późniejsza), a od zachodu masywna wieża – w dolnej kondygnacji czworoboczna, kryta sklepieniem kolebkowo-krzyżowym z lunetami, natomiast w dwóch górnych (przedzielonych gzymsami) okrągła³⁸. Nawę i prezbiterium przykrywa wspólny dach dwuspadowy, zakrystię dach pulpitowy, a wieżę dach stożkowy. Pokrycie dachowe stanowiły

w Małogoszczu, oprac. M. Głowacka, ADK, Akta parafii Małogoszcz (projekty) 1988, sygn. MP-2/6. Widok wieży przed przebudową ukazują fotografie z lat czterdziestych XX w., pochodzące ze zbiorów Muzeum im. Przypkowskich w Jędrzejowie, zdigitalizowanych i umieszczonych na stronie internetowej w otwartym dostępie: <http://fotompj.jedrzejow.pl/archeio/document/4991>; <http://fotompj.jedrzejow.pl/archeio/document/5568> (dostęp: 20 I 2023).

³⁵ L. Łętowski, *op. cit.*, s. 175–176; P. Nitecki, *op. cit.*, kol. 75.

³⁶ Treść napisu podają: *Corpus inscriptionu...*, s. 108, nr 108; J. Wiśniewski, *op. cit.*, s. 136–137; C. Hadamik, D. Kalina, E. Traczyński, *op. cit.*, s. 196 (z błędami).

³⁷ J. Wiśniewski, *op. cit.*, s. 134–136, 272; C. Hadamik, D. Kalina, E. Traczyński, *op. cit.*, s. 194; M. Rawita-Witanowski, *op. cit.*, s. 111–112; E. Kosik, *Parafia małogoska...*, s. 66.

³⁸ Wygląd wieży wprowadził badacz w błąd, sądzono bowiem, że stanowi ona pozostałość romańskiego kasztelu. *Vide* choćby: *Katalog zabytków*, s. 20; E. Koproński, *Kościół parafialny w Małogoszczu...*, ADK, Akta kurialne. Akta parafii Małogoszcz 1982–2002, sygn. PM-2/5, k. 98. Hipotezę tę obaliła Zofia Wardołowska, pod kierunkiem której w latach siedemdziesiątych XX w. zespół z Uniwersytetu Warszawskiego przeprowadził badania archeologiczne na wzgórzu Babinek. Stwierdzono wówczas, że wieża kościelna powstała w tym samym czasie, co reszta budowli, a śladów dawnego grodziska należy szukać gdzieś indziej – poza Babinkiem lub nawet miastem. *Vide*: D. Górna, *op. cit.*, s. 170–171.

pierwotnie dachówka holenderska i gonty, obecnie blacha cynkowa. Wnętrze kościoła oświetlają cztery okna zlokalizowane w elewacji południowej: dwa półkoliste w prezbiterium i dwa w nawie, zamknięte łukiem odcinkowym. Niewielkie okienka znajdują się również w zakrystii od strony wschodniej i w pierwszej kondygnacji wieży³⁹. Wejście, usytuowane w przyziemiu wieży od strony zachodniej, obramione jest późnorenesansowym portalem z czerwonego piaskowca, zdobionym dekoracją o wzorach geometrycznych⁴⁰.

W świątyni znajdowały się trzy ołtarze. W nastawie głównego, w prostokątnej ramie górą zamkniętej półkoliście, mieścił się obraz przedstawiający św. Stanisława biskupa w otoczeniu duchowieństwa i szlachty, wskrzeszającego Piotrowina⁴¹. W zwieńczeniu widniał monogram imienia Jezus w glorii. Ołtarze boczne (niezachowane) dedykowane były św. Barbarze i św. Małgorzacie. W zachodniej części nawy znajdował się chór organowy⁴².

Wnętrze zdobiła polichromia z połowy XVII w., dziś tylko częściowo zachowana. W prezbiterium na ścianie wschodniej ukazane zostały dwa anioły odsłaniające wejście do namiotu, w którym widnieje monogram ISH i serce przebite mieczem – całość w glorii promienistej. Na sklepieniu znajduje się ornament roślinny o motywach akantu i lili, na spływach wazy, poniżej zaś na ścianie medaliony z wizerunkami świętych. Na łuku tęczy przedstawiono postacie czterech ewangelistów. Ponadto na ścianach prezbiterium i nawy wymalowano dużej wielkości zacheuszki⁴³.

³⁹ Niektóre otwory okienne zostały zamurwane: po jednym prostokątnym w elewacji południowej nawy i w kruchcie, trzy w górnej kondygnacji wieży oraz okulus w ścianie wschodniej prezbiterium. Pierwotny układ okien widać jeszcze na starych fotografiach z lat czterdziestych XX w.: <http://fotompj.jedrzejow.pl/archeio/document/15633>; <http://fotompj.jedrzejow.pl/archeio/document/5942> (dostęp: 20 I 2023).

⁴⁰ *Katalog zabytków*, s. 20; C. Hadamik, D. Kalina, E. Traczyński, *op. cit.*, s. 194–196; WUOZ, Małogoszcz. Kościół filialny pw. św. Stanisława biskupa, tzw. Biała karta, oprac. I. Chmiel, 10 XI 1985.

⁴¹ Oryginał nie zachował się. W XVIII w. zastąpiono go obrazem o podobnej tematyce, który jednak został skradziony w latach osiemdziesiątych ubiegłego stulecia przez nieznanego sprawcę. *Katalog zabytków*, s. 20; P. Krzysztofik, *Poświęcenie kościółka na Babinku!*, <https://www.malogoszcz.pl/asp/poswiecenie-kosciolka-na-babinku!,1,artykul,4,4376> (dostęp: 20 I 2023). Malowidło to znane jest z fotografii wykonanej w 1942 r. przez Tadeusza Przyppkowskiego, przechowywanej w zbiorach Muzeum im. Przyppkowskich w Jędrzejowie: <http://fotompj.jedrzejow.pl/archeio/document/15632> (dostęp: 20 I 2023).

⁴² J. Wiśniewski, *op. cit.*, s. 136–137; Akta wizyty dekanalnej kościoła parafialnego w mieście Małogoszczu z 1836 r., ADK, Wizytacje dziekańskie 1836, sygn. OD-5/6, k. 442v; Akt wizyty dekanalnej z 1846 r., Akta kurialne. Wizytacje dziekańskie 1846–1847, sygn. OD-5/16, k. 28.

⁴³ WUOZ, Małogoszcz. Malowidło ścienne, tzw. Biała karta, oprac. R. Postek, 20 XI 1985; C. Hadamik, D. Kalina, E. Traczyński, *op. cit.*, s. 194–195. Dodajmy w tym miejscu, że

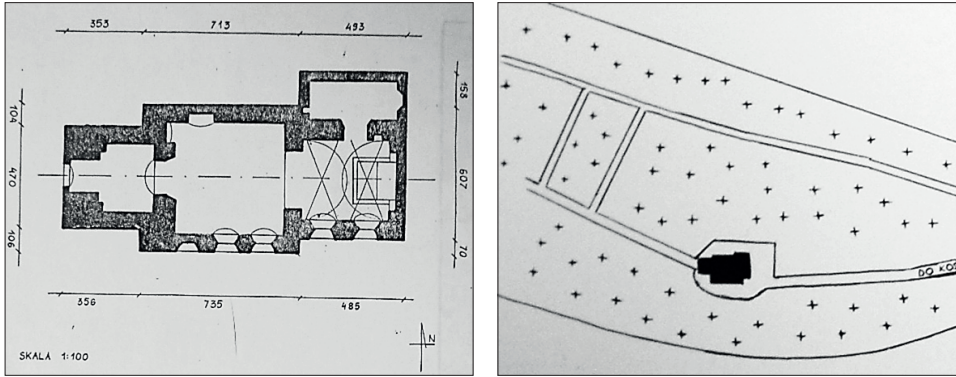

9–10. Kościół filialny pw. św. Stanisława w Małogoszczu, rzut przyziemia i szkiec sytuacyjny (Źródło: Wojewódzki Urząd Ochrony Zabytków w Kielcach, Małogoszcz. Kościół filialny pw. św. Stanisława biskupa, tzw. Biała karta, oprac. I. Chmiel, 1985)

Na przełomie lat dwudziestych i trzydziestych XIX w. pełniący obowiązki prebendarza św. Anny ks. Feliks Lasocki z własnych „skromnych” funduszy wyremontował kościół, który zastał w „najgorszym stanie”⁴⁴. Przez kolejne pół wieku budowla znajdowała się w stanie „dobrym” lub „dosyć dobrym”⁴⁵. W 1875 r. sprawiono marmurową posadzkę, a w latach następnych naprawiono przeciekający dach⁴⁶.

w XVII w. na ścianach wewnętrznych kruchty pojawiły się liczne graffiti, stanowiące dziś ciekawy zabytek piśmiennictwa staropolskiego. Są to zwięzłe napisy w języku łacińskim, sprowadzające się do imienia, nazwiska i ewentualnie daty. Najstarsze z nich pochodzą z 1613 r., najpóźniejsze powstały pod koniec tego stulecia. Jak się wydaje, na ścianie świątyni podpisali się ci wszyscy, którzy ukończyli Akademię Krakowską bądź skorzystali z funduszu na kształcenie młodzieży na tej uczelni, ustanowionego przez Jakuba Biedę Chrostkowica. *Vide*: M. Karkocha, *Epigrafika...*, s. 34; J. Wiśniewski, *op. cit.*, s. 167–168. Tekst inskrypcji naściennych notuje: *Corpus inscriptionu...*, s. 110–111, nr 112; s. 117, nr 118; s. 118–119, nr 120–121; s. 121–126, nr 125–137; oraz C. Hadamik, D. Kalina, E. Traczyński, *op. cit.*, s. 197–199.

⁴⁴ Korespondencja dozoru kościelnego w Małogoszczu z władzami kościelnymi z maja–lipca 1835 r., ADK, Akta konsystorskie parafii Małogoszcz, 1825–1935, sygn. PM-2/2, k. 17–17v, 22–24v, 30–33, 42–42v.

⁴⁵ *Vide* np. akta wizytacji dziekańskiej z lat 1834, 1840, 1845–1846 i 1860, ADK, Wizytacje dziekańskie 1834–1835, sygn. OD-5/3, k. 29; Akta kurialne. Wizytacje dziekańskie 1840, sygn. OD-5/10, k. 23v; Akta kurialne. Wizytacje dziekańskie 1845–1846, sygn. OD-5/15, k. 72; Akta kurialne. Wizytacje dziekańskie 1846–1847, sygn. OD-5/16, k. 28; Akta kurialne. Wizytacje dziekańskie 1860–1861, sygn. OD-5/30, k. 100v.

⁴⁶ W sprawozdaniu z wizyty dziekańskiej z tego roku czytamy: „Mury kościoła w stanie dobrym. Dach koniecznie potrzebuje nowego nakrycia, na kościół się w czasie deszczu leje”. ADK, Wizyty dziekańskie 1875–1897, sygn. OD-5/34, k. 71.



11. Kościół pw. św. Stanisława na wzgórzu Babinek, widok od strony zachodniej
Fot. M. Karkocha, 2012

W okresie II wojny światowej na wzgórzu Babinek ulokowali się Niemcy. W kościele trzymali konie, a w zakrystii urządzili kuchnię⁴⁷. Większych zniszczeń na szczęście nie dokonali⁴⁸.

W roku 1973 Okręgowa Komisja Opieki nad Zabytkami w Kielcach wydała następującą opinię: „zabytkowy kościółek na cmentarzu Babinek w Małogoszczu jest wewnątrz poważnie zaniedbany i zdewastowany oraz wymaga szybkiego remontu”⁴⁹. W związku z tym pod koniec lat siedemdziesiątych wymieniono zniszczoną więźbę dachową na wieży i kościele, dano nowe belki stropowe oraz pokryto dachy nowym gontem i blachą⁵⁰. Brak odpowiednich funduszy nie pozwalał jednak na przeprowadzenie restauracji wnętrza. Z roku na rok budynek popadał w coraz większą ruinę (il. 12–13), toteż przestano odprawiać w nim nabożeństwa. W ostatnich latach trwały intensywne prace renowacyjne mające na celu przywrócenie świątyni jej

⁴⁷ J. Wiśniewski, *op. cit.*, s. 137.

⁴⁸ ADK. Akta kurialne ogólne. Sprawozdania o szkodach wojennych w latach 1944–1945, sygn. OD-11/5, k. 27 i 29.

⁴⁹ ADK, Małogoszcz. Akta parafii za lata 1951–1979, sygn. PM-2/4, k. 184.

⁵⁰ Sprawozdanie o stanie parafii Małogoszcz przed wizytacją kanoniczną w 1978 r., *ibidem*, k. 227, 230.



12. Kościół pw. św. Stanisława na wzgórzu Babinek, wewnątrz prezbiterium z pozostałościami ołtarza głównego. Fot. M. Karkocha, 2016



13. Kościół pw. św. Stanisława na wzgórzu Babinek, polichromia na sklepieniu prezbiterium
Fot. M. Karkocha, 2016

pierwotnego wyglądu. Z inicjatywy proboszcza i dziekana małogoskiego, ks. Henryka Makuły, oraz dzięki wsparciu różnych instytucji, prywatnych darczyńców i hojności wiernych udało się wyremontować wnętrze, przeprowadzić konserwację XVII-wiecznych fresków w prezbiterium i części malowideł w nawie, jak również odnowić ołtarz główny, w którym – jak dawniej – umieszczono wizerunek patrona kościoła (kopia obrazu z klasztoru franciszkanów w Krakowie). W czerwcu 2022 r., po raz pierwszy od wielu lat, w odnowionej świątyni odbyło się uroczyste nabożeństwo koncelebrowane przez arcybiskupa Henryka Jagodzińskiego, który dokonał jej poświęcenia⁵¹.



14. Kościół św. Stanisława na wzgórzu Babinek, wewnątrz po renowacji
Fot. P. Krzysztofik, 2023

⁵¹ P. Krzysztofik, *op. cit.*

Kościół szpitalny

W roku 1609 Jakub Bieda Chrostkowiec, na zakupionym przez siebie placu przy ul. Warszawskiej, rozpoczął budowę nowego szpitala dla ubogich zw. Betanią (dawny budynek drewniany położony na gruntach wójtowskich był już mocno zniszczony), przyległego kościoła i domu dla proboszcza. Prace budowlane zostały ostatecznie ukończone w roku 1615. Jak podaje ks. Jan Wiśniewski, całkowity koszt realizacji wyniósł 741 zł i 24 gr (w tym kupno placu i wzniesienie kościoła 178 zł, budowa Betanii 320 zł 8 gr, a rezydencji dla proboszcza szpitalnego 243 zł 16 gr)⁵². Konsekracja ukończonej świątyni pw. Krzyża Świętego (także: Znalezienia i Podwyższenia Krzyża Świętego) nastąpiła 29 czerwca 1617 r. Dokonał jej biskup sufragan krakowski Tomasz Oborski (ok. 1571–1645)⁵³, za zgodą arcybiskupa gnieźnieńskiego Wawrzyńca Gembickiego (1559–1624)⁵⁴. Do czasu erygowania w 1630 r. probostwa szpitalnego, czyli prebendy Krzyża Świętego, obsługą duszpasterską kościoła zajmowali się miejscowi mansjonarze⁵⁵.

Ksiądz Chrostkowiec nie tylko własnym sumptem wystawił kościół szpitalny, lecz także odpowiednio go uposażył, zapisując na ten cel odziedziczone po rodzicach grunty: łąkę zw. chrostkowską oraz dwa i pół półłanka roli (1616). Legował też sumę 1000 zł na dobrach Karsznice – dziedzictwie Stanisława Guttetera h. Grzymała (1629). Troszcząc się zaś o ubogich w Betanii, zapisał na ich utrzymanie rolę na Grabkach w Małogoszczu (1612). Z biegiem lat fundusz kościoła i szpitala został

⁵² J. Wiśniewski, *op. cit.*, s. 139.

⁵³ A.K. Banach, L. Hajdukiewicz, *Oborski Tomasz*, [w:] *PSB*, t. XXIII, Wrocław 1978, s. 452–454; P. Nitecki, *op. cit.*, kol. 316.

⁵⁴ J.K. Kalinowski, *Wawrzyniec Gembicki jako biskup chełmińskiej i pomezkańskiej diecezji wieczysty administrator (1600–1610)*, Toruń 2011; A. Przyboś, *Gembicki Wawrzyniec*, [w:] *PSB*, t. VII, Kraków 1948–1958, s. 382–384; P. Nitecki, *op. cit.*, kol. 113–114.

⁵⁵ J. Wiśniewski, *op. cit.*, s. 138–141, 149; C. Hadamik, D. Kalina, E. Traczyński, *op. cit.*, s. 133–125; ks. S. Stuczeń, *op. cit.*, s. 296; E. Kosik, *Rozwój urbanistyczny zabudowa Małogoszcza do 1821 roku*, [w:] *W kasztelańskim Małogoszczu...*, s. 52–53; M. Rawita-Witanowski, *op. cit.*, s. 115. Dodajmy w tym miejscu, że pierwsi chorzy i bezdomni zostali wprowadzeni do Betanii 20 VIII 1615 r. Parter murowanego budynku zajmowali mężczyźni, na piętrze mieszkały kobiety. Rezydenci szpitala musieli spełnić pewne warunki (m.in. znać pacierz, przykazania Boże czy katechizm) i przestrzegać określonych przepisów, których wykaz notują J. Wiśniewski, *op. cit.*, s. 139–140 oraz M. Rawita-Witanowski, *op. cit.*, s. 1015. W źródłach kościelnych zachowała się interesująca legenda o wybudowaniu Betanii: E. Koprowski, *Kościół parafialny w Małogoszczu...*, ADK, Akta kurialne. Akta parafii Małogoszcz 1982–2002, sygn. PM-2/5, k. 109–110.

wydatnie powiększony przez pobożne zapisy i darowizny mieszczan małogoskich oraz okolicznej szlachty, m.in. w 1629 r. Stanisław Świącicki darował plac z dwoma ogrodami i łąką, a Walenty Wulkanowski zapisał 20 zł rocznego procentu od sumy 350 zł⁵⁶.

Na temat wyglądu trzeciego, nieistniejącego dziś kościoła w Małogoszczu wiadomo bardzo niewiele. Nie zachował się jego plan ani współczesne opisy. Cytowany już ks. Jan Wiśniewski podaje, że wewnątrz mieściło się pięć ołtarzy, co świadczyć może o znacznych rozmiarach budowli⁵⁷. Pewne wyobrażenie o tym, jak przedstawiała się jej architektura, daje akwarela Zygmunta Vogla (1764–1826) z 1792 r. (il. 15), namalowana w trakcie podróży artysty po Polsce⁵⁸. Do świątyni od zachodu przylegała okrągła trójkondygnacyjna wieża, najpewniej pełniąca funkcję dzwonnicy, w przyziemiu której znajdowało się niewielkie wejście obramione ostrołukowym portalem. Rozstaw i rozmiar okienek na wyższych kondygnacjach sugeruje militarne przeznaczenie, na ostatnim zaś piętrze umieszczony był dużych rozmiarów krucyfiks. Wieża zwieńczona była hełmem stożkowym krytym dachówką. W bezpośrednim jej sąsiedztwie znajdowało się wejście do kościoła, ujęte półkolistym, kamiennym portalem. Nad nim widniała tablica (zapewne fundacyjna), a z prawej strony płaskorzeźba ukazująca dwie postaci adorujące krucyfiks i nieco dalej – niewielkie okienko strzelnicze. Fasadę wieńczyła wysoka attyka zdobiona ślepymi arkadami, pod gzymsem natomiast była jeszcze jedna, prostokątna tablica inskrypcyjna. Do ściany południowej świątyni przylegał dwukondygnacyjny budynek szpitala nakryty dachem dwuspadowym, oszkarpowany na narożach.

W czasie insurekcji kościuszkowskiej, w czerwcu 1794 r., kościół i Betanię zamieniono na lazarety. Zajmowały je najpierw oddziały powstańcze, zdążające po klęsce szczekocińskiej do Warszawy, a następnie wojska rosyjskie. Te ostatnie spowodowały dewastację świątyni i szpitala, jak również szkoły parafialnej i wielu

⁵⁶ Pełny wykaz nadań na rzecz probostwa szpitalnego w XVI–XVIII w. *vide*: Sumariusz dokumentów fundusze pobożne w mieście rządowym (?) Małogoszczu znajdujące się wykazujących, spisany przez magistrat tegoż miasta dnia 15. miesiąca lutego roku tysiąc siedemset dziewięćdziesiątego drugiego, na zadosyćczynienie uniwersałowi J.O Komisji Policyi Obojga Narodów, ADK, Akta parafialne II Małogoszcz. Różne akta z XIX w., 1792–1882, sygn. IIPM-1/6, k. 1v–7v. Edycja źródłowa tego dokumentu: M. Karkocha, *Uposażenie parafii Małogoszcz w świetle sumariusza z 1792 roku*, „Przegląd Nauk Historycznych” 2016, R. XV, nr 1, s. 253–275. *Vide* również: J. Wiśniewski, *op. cit.*, s. 140–143.

⁵⁷ J. Wiśniewski, *op. cit.*, s. 139. *Vide* też: M. Rawita-Witanowski, *op. cit.*, s. 115.

⁵⁸ *Vide*: K. Sroczyńska, *Zygmunt Vogel. Rysownik gabinetowy Stanisława Augusta*, Wrocław 1969; eadem, *Podróże malownicze Zygmunta Vogla*, Warszawa 1980; H. Kondziela, *Vogel Deodat Zygmunt*, [w:] *Polski słownik biograficzny konserwatorów zabytków*, z. 1, red. idem, H. Krzyżanowska, M. Kurzątkowski, Poznań 2000, s. 72; wersja elektroniczna słownika: http://www.skz.pl/skz_files/skz_glossary/index.html (dostęp: 25 I 2023).

domów⁵⁹. Zubożały fundusz probostwa szpitalnego nie pozwalał na podźwignięcie kościoła z upadku. Dzieła zniszczenia dopełnili sami małogoszczanie, którzy – według relacji ks. Józefa Sadowskiego⁶⁰, proboszcza farnego w latach 1809–1835 – traktowali kościół jako miejsce pozyskiwania budulca, albowiem

[...] żelaza różne, psując mur, powyciągali; w kościółku drzwi, haki, zawiasy, bretnale, posadzkę całą z cegły i kamienia rżniętego wyjęli i do murów w domach swoich obrócili, chórek, ławki i ołtarze pozabierali; drzewo różne na kościółku będące pościągali, a to już po wyszej konsystencji Cess. Rossyj. wojska⁶¹.



15. Zygmunt Vogel, Widok na kościół i zabudowania szpitalne w Małogoszczu, 1792
(Źródło: Gabinet Rycin Biblioteki Uniwersytetu Warszawskiego, http://www.pinakoteka.zascianek.pl/Vogel/Images/Malogoszcz_szpital.jpg – dostęp: 25 I 2023)

⁵⁹ E. Kosik, *Miasto rządowe Małogoszcz w latach 1795–1869*, „Rocznik Muzeum Narodowego w Kielcach” 1985, t. XIV, s. 118–119; idem, *Miasto rządowe Małogoszcz w latach 1795–1869*, [w:] *W kasztelańskim Małogoszczu...*, s. 80–81; E. Koprowski, *Kościół parafialny w Małogoszczu...*, ADK, Akta kurialne. Akta parafii Małogoszcz 1982–2002, sygn. PM-2/5, k. 101.

⁶⁰ Informacje biograficzne: J. Wiśniewski, *op. cit.*, s. 266–272; M. Karkocha, *Opis wizyty dziekańskiej kościoła parafialnego w Małogoszczu z roku 1830*, „Przegląd Nauk Historycznych” 2016, R. XV, nr 2, s. 280; oraz ADK, Akta kurialne ogólne. Życiorysy kapłanów 1835–1840, sygn. OP-X/3, k. 17, 18, 24.

⁶¹ Cyt. za: J. Wiśniewski, *op. cit.*, s. 145.

Mimo intensywnych poszukiwań archiwalnych⁶² nie udało się ustalić dokładnej daty rozebrania zniszczonej świątyni. Prawdopodobnie nastąpiło to na początku wieku XIX. W inwentarzu *fundi instructi* z 1810 r.⁶³ brak jest wzmianki o kościele szpitalnym. Podobnie w aktach wizyt dziekańskich z lat dwudziestych i trzydziestych tego stulecia⁶⁴. W 1822 r. zastanawiano się nad sprzedażą miastu dawnego placu kościelnego i wystawieniem tam austerii (karczmy)⁶⁵.

Gmach szpitala przetrwał nieco dłużej niż kościół, ale w latach dwudziestych XIX w. przestał pełnić swoją funkcję. Zniszczony budynek został opuszczony przez ubogich i chorych, którzy przenieśli się do innego domu, oddanego im przez proboszcza na mieszkanie. Po szpitalu nie pozostał kamień na kamieniu⁶⁶.

* * *

Reasumując, mamy tu do czynienia z ciekawym i rzadko spotykanym na ziemiach polskich przykładem fundacji aż trzech świątyń katolickich, dokonanych w obrębie jednego miasta przez osobę duchowną wywodzącą się z średniozamożnego mieszczaństwa. Jakub Bieda Chrostkowic, jeszcze jako starszy mansjonarz, wystawił bowiem w Małogoszczu kościół farny, a potem jako pleban wybudował kościół filialny na Babinku i kościół szpitalny. Co więcej, uzyskawszy prezentę na wakujące probostwo w niedalekim Bolinie, wzniósł tam jeszcze jedną

⁶² Przejrzano kilka tysięcy dokumentów przechowywanych w Archiwum Diecezjalnym w Kielcach, gdzie znajduje się największy zasób materiałów źródłowych dotyczących parafii małogoskiej.

⁶³ ADK, Małogoszcz. Akta dokumentów kościoła parafialnego od 1709, sygn. IIPM-I/2, k. 53–73v.

⁶⁴ *Vide* np.: ADK, Wizytacje dziekańskie 1805–1828, sygn. OD-5/1, k. 137v–138; Wizytacje dziekańskie 1819–1820, sygn. OD-5/2, k. 305v–306; Wizytacje dziekańskie 1834–1835, sygn. OD-5/3, k. 29–30; Wizytacje dziekańskie 1835–1841, sygn. OD-5/4, k. 97–98v. Edycja wizytacji z 1830 r., *vide*: M. Karkocha, *Opis wizyty dziekańskiej...*, s. 265–281 (na s. 269 informacja o braku kościoła szpitalnego).

⁶⁵ Ks. J. Sadowski do Prześwietnego Konsystorza Biskupiego Kieleckiego: raport od proboszcza w Małogoszczu względem placu po kościółku szpitalnym, Małogoszcz 27 XI 1822, ADK, Akta konsystorskie parafii Małogoszcz, 1802–1828, sygn. PM-2/1, k. 268–268v.

⁶⁶ J. Wiśniewski, *op. cit.*, s. 145–146; oraz Protokół wizytacji dziekańskiej z 1815 r., ADK, Wizytacje dziekańskie 1805–1828, sygn. OD-5/1, s. 138 (tu stwierdzenie: „Szpital całkiem zrujnowany”); ks. J. Sadowski do konsystorza biskupiego w Kielcach, 19 IX 1820, ADK, Akta konsystorskie parafii Małogoszcz, 1802–1828, sygn. PM-2/1, k. 257 (tu informacja, że budynek szpitala jest niemal pusty, dobrze byłoby go odnowić i przeznaczyć zarówno na mieszkanie dla wikariuszów, jak i szkołę oraz szpital, brak jednak na to funduszy); Akt wizyty dekanalnej kościoła parafialnego w Małogoszczu z 1834 r., *ibidem*, Wizytacje dziekańskie 1834–1835, sygn. OD-5/3, k. 29v.

murowaną świątynię pw. Narodzenia Najświętszej Marii Panny, która zachowała się do dziś. Śmiało zatem można stawiać ks. Chrostkowica w rzędzie największych budowniczych i dobrodziejów nie tylko Małogoszcza, ale także Bolmina, i jak chcą niektórzy – nazywać go Wielkim⁶⁷. Tak liczne fundacje sakralne skutecznie zapobiegały szerzeniu się w Małogoszczu idei reformacyjnych, silnie obecnych w tej części Małopolski⁶⁸. Kontynuatorem prac i następcą ks. Jakuba na probostwie małogoskim był jego siostrzeniec, doktor obojga praw Jakub Stalmach Chrostkowiec, ale to już historia na inną opowieść.

Bibliografia (Bibliography)

Źródła archiwalne

Archiwum Diecezjalne w Kielcach [ADK]

- Akta konsystorskie parafii Małogoszcz, 1802–1828, sygn. PM-2/1
- Akta konsystorskie parafii Małogoszcz, 1825–1935, sygn. PM-2/2
- Akta kurialne ogólne. Sprawozdania o szkodach wojennych w latach 1944–1945, sygn. OD-11/5
- Akta kurialne ogólne. Życiorysy kapłanów 1835–1840, sygn. OP-X/3
- Akta kurialne. Akta parafii Małogoszcz 1982–2002, sygn. PM-2/5
- Akta kurialne. Wizytacje dziekańskie 1840, sygn. OD-5/10
- Akta kurialne. Wizytacje dziekańskie 1845–1846, sygn. OD-5/15
- Akta kurialne. Wizytacje dziekańskie 1846–1847, sygn. OD-5/16
- Akta kurialne. Wizytacje dziekańskie 1860–1861, sygn. OD-5/30
- Akta parafialne II Małogoszcz. Różne akta z XIX w., 1792–1882, sygn. IIPM-I/6
- Akta parafii Małogoszcz (projekty) 1988, sygn. MP-2/6
- Małogoszcz. Akta dokumentów kościoła parafialnego od 1709, sygn. IIPM-I/2

⁶⁷ Ks. S. Stuczeń, *op. cit.*, s. 296.

⁶⁸ Przykładem Lubcza w powiecie jędrzejowskim, gdzie miejscowy kościół został zniszczony przez kalwińskich właścicieli wsi – Spinków, a parafia inkorporowana do nawarzyckiej pod koniec XVII w. (*vide*: M. Karkocha, *Relacja na temat kościoła parafialnego w Nawarzycach i nieistniejącej świątyni w Lubczy z roku 1898*, „Przegląd Nauk Historycznych” 2021, R. XX, nr 2, s. 231–261), czy miasto prywatne Oksa, gdzie przez ponad sto lat funkcjonował zbór ewangelicko-reformowany (*vide*: K. Bem, *Zbór ewangelicko-reformowany w Oksie [ok. 1566–1679] i jego pastory*, „Odrodzenie i Reformacja w Polsce” 2020, t. LXIV, s. 71–103), nie mówiąc już o pobliskich Nagłowicach – siedzibie Rejów.

Małogoszcz. Akta parafii za lata 1951–1979, sygn. PM-2/4

Wizytacje dziekańskie 1805–1828, sygn. OD-5/1

Wizytacje dziekańskie 1819–1820, sygn. OD-5/2

Wizytacje dziekańskie 1834–1835, sygn. OD-5/3

Wizytacje dziekańskie 1835–1841, sygn. OD-5/4

Wizytacje dziekańskie 1836, sygn. OD-5/6

Wizyty dziekańskie 1875–1897, sygn. OD-5/34

Wojewódzki Urząd Ochrony Zabytków w Kielcach [WUOZ]

Małogoszcz. Kościół filialny pw. św. Stanisława biskupa, tzw. Biała karta, oprac. I. Chmiel, 10 XI 1985

Małogoszcz. Kościół parafialny pw. Wniebowzięcia NMP w Małogoszczu, tzw. Biała karta, oprac. R. Postek, 15 XI 1985

Małogoszcz. Malowidło ścienne, tzw. Biała karta, oprac. R. Postek, 20 XI 1985

Małogoszcz. Monstrancja, tzw. Biała karta, oprac. M. Zając, M. Choder, 10 XI 1985

Małogoszcz. Trybularz, tzw. Biała karta, oprac. E. Horna, 20 XI 1985

Wydawnictwa źródłowe

Corpus inscriptionum Poloniae, t. I (*Województwo kieleckie*), red. J. Szymański, z. 2 (*Jędrzejów i region jędrzejowski*), wydała, wstępem i komentarzem opatrzyła B. Trelińska, Kielce 1978.

Zbiór dokumentów małopolskich, wyd. S. Kuraś, I. Sułkowska-Kuraś, cz. 4 (*Dokumenty z lat 1211–1400*), Wrocław–Warszawa–Kraków 1969.

Opracowania

Achremczyk S., Marchwiński R., Przeracki J., *Poczet biskupów warmińskich*, Olsztyn 1994.

Banach A.K., Hajdukiewicz L., *Oborski Tomasz*, [w:] *Polski słownik biograficzny*, t. XXIII, Wrocław 1978, s. 452–454.

Bem K., *Zbór ewangelicko-reformowany w Oksie (ok. 1566–1679) i jego pastorzy*, „Odrodzenie i Reformacja w Polsce” 2020, t. LXIV, s. 71–103. <http://dx.doi.org/10.12775/OiRwP.2020.04>

Borkiewicz S., Linowski Z., *Monografia historyczna i gospodarcza ziemi jędrzejowskiej*, Kielce 1937.

Górna D., *Wyniki badań archeologicznych prowadzonych w latach 1973–1974 w Małogoszczu i Bocheńcu, woj. kieleckie*, „Światowit” 1982, t. XXXV, s. 165–193.

Hadamik C., Kalina D., Traczyński E., *Miasto i gmina Małogoszcz*, Kielce 2006 [seria: Dzieje i zabytki małych ojczyzn, red. R. Mirowski].

- Kalinowski J.K., *Wawrzyniec Gembicki jako biskup chełmińskiej i pomezkańskiej diecezji wieczysty administrator (1600–1610)*, Toruń 2011.
- Karkocha M., *Epigrafika w Małogoszczu XVI–XVIII w.*, „Acta Universitatis Lodziensis. Folia Historica” 2015, z. 95, s. 21–49. <http://dx.doi.org/10.18778/0208-6050.95.03>
- Karkocha M., *Opis wizyty dziekańskiej kościoła parafialnego w Małogoszczu z roku 1830*, „Przegląd Nauk Historycznych” 2016, R. XV, nr 2, s. 261–283. <http://dx.doi.org/10.18778/1644-857X.15.02.09>
- Karkocha M., *Relacja na temat kościoła parafialnego w Nawarżycach i nieistniejącej świątyni w Lubczy z roku 1898*, „Przegląd Nauk Historycznych” 2021, R. XX, nr 2, s. 231–261. <https://doi.org/10.18778/1644-857X.20.02.09>
- Karkocha M., *Uposażenie parafii Małogoszcz w świetle sumariusza z 1792 roku*, „Przegląd Nauk Historycznych” 2016, R. XV, nr 1, s. 249–276. <http://dx.doi.org/10.18778/1644-857X.15.01.10>
- Karkocha M., *Zabytkowe dzwony kościelne na terenie diecezji kieleckiej. Warsztaty i twórcy*, „Przegląd Nauk Historycznych” 2015, R. XIV, nr 2, s. 177–208. <http://dx.doi.org/10.18778/1644-857X.14.02.06>
- Katalog zabytków sztuki w Polsce*, t. III (*Województwo kieleckie*), red. J.Z. Łoziński, B. Wolff, z. 3 (*Powiat jędrzejowski*), oprac. T. Przytkowski, Warszawa 1957.
- Kondziela H., *Vogel Deodat Zygmunt*, [w:] *Polski słownik biograficzny konserwatorów zabytków*, z. 1, red. H. Kondziela, H. Krzyżanowska, M. Kurzątkowski, Poznań 2000, s. 72.
- Kosik E., *Chrostowice z Małogoszcza*, „Nasza Przeszłość” 1973, R. XL, s. 175–182.
- Kosik E., *Miasto rządowe Małogoszcz w latach 1795–1869*, „Rocznik Muzeum Narodowego w Kielcach” 1985, t. XIV, s. 117–128.
- Kosik E., *Miasto rządowe Małogoszcz w latach 1795–1869*, [w:] *W kasztelańskim Małogoszczu. Monografia historyczno-gospodarcza Małogoszcza i okolicy*, red. E. Kosik, Kielce 1994, s. 79–88.
- Kosik E., *Rozwój urbanistyczny zabudowa Małogoszcza do 1821 roku*, [w:] *W kasztelańskim Małogoszczu. Monografia historyczno-gospodarcza Małogoszcza i okolicy*, red. E. Kosik, Kielce 1994, s. 47–57.
- Kosik E., *Szkolnictwo i oświata w Małogoszczu do 1869 r.*, [w:] *W kasztelańskim Małogoszczu. Monografia historyczno-gospodarcza Małogoszcza i okolicy*, red. E. Kosik, Kielce 1994, s. 71–77.
- Kosik E., Paulewicz M., *Budowniczy Małogoszcza Jakub Bieda Chrostkowicz*, [w:] *W kasztelańskim Małogoszczu. Monografia historyczno-gospodarcza Małogoszcza i okolicy*, red. E. Kosik, Kielce 1994, s. 67–70.
- Kościół parafialny w Małogoszczu*, „Tygodnik Ilustrowany” 1861, t. IV, nr 104, s. 116.
- Kowalska H., *Karnkowski Stanisław*, [w:] *Polski słownik biograficzny*, t. XII, Wrocław–Warszawa–Kraków 1966, s. 77–82.

- Kozioł K., *Kadzielnica z Małogoszczy*, „Biuletyn Numizmatyczny” 1976, nr 6(114), s. 113–115.
- Kumor B., *Dzieje diecezji krakowskiej do roku 1795*, t. I, Kraków 1998.
- Łętowski L., *Katalog biskupów, prałatów i kanoników krakowskich*, t. II (*Biskupi krakowscy*), Kraków 1852.
- Nitecki P., *Biskupi Kościoła w Polsce w latach 965–1999. Słownik biograficzny*, Warszawa 2000.
- Polaków portret własny*, red. M. Rostworowski, cz. 1 (*ilustracje*), Warszawa 1983.
- Polaków portret własny*, red. M. Rostworowski, cz. 2 (*opisanie ilustracji*), Warszawa 1986.
- Przyboś A., *Gembicki Wawrzyniec*, [w:] *Polski słownik biograficzny*, t. VII, Kraków 1948–1958, s. 382–384.
- Rawita-Witanowski M., *Dawny powiat chęciński. Z ilustracjami prof. Jana Olszewskiego*, oprac. D. Kalina, Kielce 2001.
- Sroczyńska K., *Podróże malownicze Zygmunta Vogla*, Warszawa 1980.
- Sroczyńska K., *Zygmunt Vogel. Rysownik gabinetowy Stanisława Augusta*, Wrocław 1969.
- Stolot F., *Główne typy kompozycyjne drewnianych ołtarzy w Małopolsce po roku 1600*, [w:] *Sztuka około roku 1600. Materiały Sesji Stowarzyszenia Historyków Sztuki zorganizowanej przy współpracy Wydziału Kultury Prezydium Wojewódzkiej Rady Narodowej w Lublinie, Lublin, listopad 1972*, red. T. Hrankowska, Warszawa 1974, s. 339–353.
- Stuczeń S., *Parafia małogoska i jej ostatni proboszcz ś.p. ks. prałat Bieroński*, cz. 1, „Przegląd Katolicki” 1899, R. XXXVII, nr 19, s. 296–297.
- [Stuczeń S.], *Parafia małogoska i jej ostatni proboszcz ś.p. ks. prałat Bieroński. (Ciąg dalszy)*, „Przegląd Katolicki” 1899, R. XXXVII, nr 21, s. 328–330.
- Wiśniewski J., *Historyczny opis kościołów, miast, zabytków i pamiątek w Jędrzejowskiem*, Marjówka 1930 (reprint: Kielce 2000).
- Wł. Siar. [Władysław Siarkowski], *Małogoszcz*, „Gazeta Kielecka” 1872, R. III, nr 93, s. 368–369.

Netografia

- Krzysztofik P., *Poświęcenie kościółka na Babinku!*, <https://www.malogoszcz.pl/asp/poswiecenie-kosciolka-na-babinku!>, 1,artykul,4,4376 (dostęp: 20 I 2023).
- Małogoszcz, fragment kościoła Wniebowzięcia Najświętszej Maryi Panny, fot. T. Przytkowski, 1942, <http://fotompj.jedrzejow.pl/archeio/document/5568> (dostęp: 20 I 2023).
- Małogoszcz, kościół cmentarny św. Stanisława Biskupa, fot. T. Przytkowski, 1930/1950, <http://fotompj.jedrzejow.pl/archeio/document/5942> (dostęp: 20 I 2023).
- Małogoszcz, kościół Wniebowzięcia Najświętszej Maryi Panny, widok ogólny, fot. F. Przytkowski, 1910, <http://fotompj.jedrzejow.pl/archeio/document/4991> (dostęp: 20 I 2023).

Małogoszcz, wzgórze Babinek. Kościół cmentarny św. Stanisława Biskupa, fot. T. Przytkowski, 1942, <http://fotompj.jedrzejow.pl/archeio/document/15633> (dostęp: 20 I 2023).

Małogoszcz, wzgórze Babinek. Kościół cmentarny św. Stanisława Biskupa. Ołtarz, fot. T. Przytkowski, 1942, <http://fotompj.jedrzejow.pl/archeio/document/15632> (dostęp: 20 I 2023).

Polski słownik biograficzny konserwatorów zabytków, http://www.skz.pl/skz_files/skz_glosary/index.html (dostęp: 25 I 2023).

Notka o autorce

Dr hab. Małgorzata Karkocha – adiunkt w Katedrze Historii Nowożytnej, w Instytucie Historii Uniwersytetu Łódzkiego. Sekretarz czasopism naukowych „Przegląd Nauk Historycznych” i „Acta Universitatis Lodzianis. Folia Historica”, członek Rady Naukowej ukraińskiego pisma „Konsensus”.

Zainteresowania naukowe: historia nowożytna powszechna XVI–XVIII w., dzieje kultury i sztuki XVI–XVIII w., Francja w dobie Wielkiej Rewolucji (1789–1799), prasa okresu stanisławowskiego, epigrafika, kampanologia.



malgorzata.karkocha@uni.lodz.pl